



Panel Regulator

XCONTROL018N



TIPO	TYPE	TYPE
Regulador	Regulator	Régulateur
ACABADO	FINISH	FINITION
Negro	Black	Noir

DETALLES / DETAILS / DÉTAILS

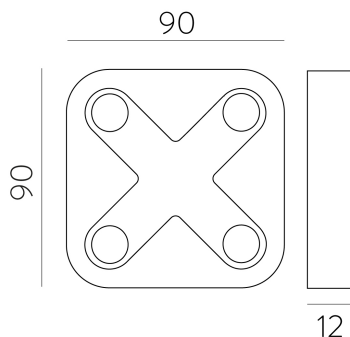



Pulsador CASAMBI. 4 botones de funciones. 4 botones programables. Alimentación pila CR2430.

CASAMBI push button. 4 function buttons. 4 programmable buttons. CR2430 battery power supply.

Bouton poussoir CASAMBI. 4 boutons de fonction. 4 boutons programmables. Alimentation par pile CR2430.

MEDIDAS / MEASUREMENTS/ MESURES

	Length (mm)	Width (mm)	Height (mm)		Gross (Kg)	Net (Kg)
Box 1	92	92	25	Weight 1	0,32	0,30
Box 2	0	0	0	Weight 2	0,00	0,00

DESCRIPCIÓN / DESCRIPTION / DESCRIPTION

Xpress es una interfaz de usuario inalámbrica que ofrece una enorme flexibilidad al diseño de interiores, pues permite sustituir muebles o incluso reconstruir paredes sin necesidad de tener en cuenta el cableado ni la ubicación de los interruptores. El interruptor se puede guardar donde el usuario lo necesite y ofrece acceso directo a todas las funciones importantes de control de iluminación de Casambi.

Xpress is a wireless user interface that brings huge flexibility to interior design as furniture can be replaced or even walls can be rebuilt without having to take wiring of switches or switch placement into account. The switch can be kept wherever the user needs it and it gives direct access to all the important Casambi lighting control functionalities.

Xpress est une interface utilisateur sans fil qui apporte une énorme flexibilité à l'aménagement intérieur, permettant de remplacer des meubles ou même de reconstruire des murs sans avoir à tenir compte du câblage ou de l'emplacement de l'interrupteur. L'interrupteur peut être rangé là où l'utilisateur en a besoin et offre un accès direct à toutes les fonctions importantes de contrôle de l'éclairage Casambi.

FUNCIONES BÁSICAS / BASIC FUNCTIONS / FONCTIONS DE BASE

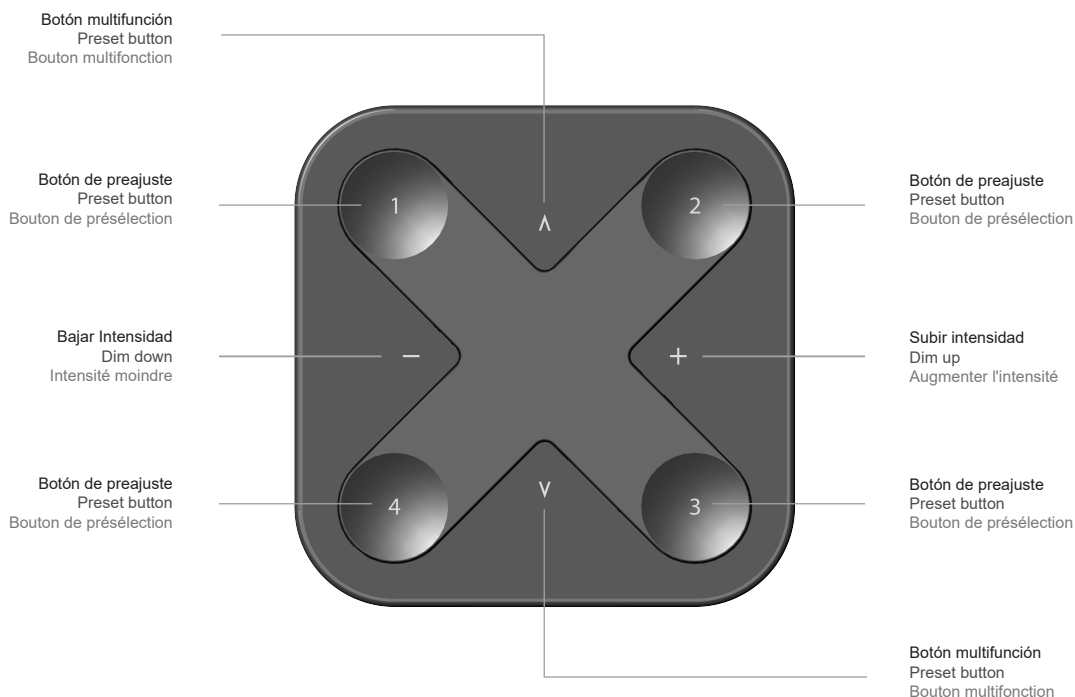

Los botones de preajuste del Xpress se pueden configurar mediante la aplicación Casambi. Una luz indica el preajuste seleccionado.

Bajar intensidad, Subir intensidad:

- Atenuación suave del último preajuste elegido

Botones multifunción:

- Cambio de temperatura del color en pasos de 25 kelvins
- Cambio de la relación indirecta/directa

Botones de preajuste:

- Control individual de luminarias
- Control de grupo
- Control de todas las lámparas
- Recuperar escenas
- Recuperar animaciones

The Preset buttons of Xpress can be configured via the Casambi app. A light indicates the selected preset.

Dim up, Dim down:

- Smooth dimming of last chosen preset

Multipurpose buttons:

- Change of colour temperature in steps of 25 Kelvin
- Change of the indirect/direct ratio

Preset buttons:

- Individual luminaire control
- Group control
- Control of all lamps
- Recall scenes
- Recall animations

Les boutons de préajuste de Xpress peuvent être configurés via l'application Casambi. Un voyant indique le préajuste sélectionné.

Bajar intensidad, Augmenter l'intensité:

- Dimmer en douceur le dernier préajuste choisi

Botones multifunción:

- Changement de la température de couleur par pas de 25 kelvins
- Changement du rapport indirect/direct

Boutons de préajuste:

- Control individual de luminarias
- Control de grupo
- Control de todas las lámparas
- Recuperar escenas
- Recuperar animaciones

FUNCIONES INTELIGENTES / SMART FUNCTIONS / FONCTIONS INTELLIGENTES

<p>DIMMING</p>	<p>Mantenga pulsado el botón de Bajar o Subir Intensidad:</p> <ul style="list-style-type: none"> • Atenuación suave del último preajuste elegido; el ciclo dura 5 segundos. <p>Pulse el botón de Bajar intensidad:</p> <ul style="list-style-type: none"> • El preajuste elegido baja hasta el 0% <p>Pulse el botón de Subir intensidad:</p> <ul style="list-style-type: none"> • El preajuste elegido sube hasta 100% 	<p>Hold the Dim down or Dim up button:</p> <ul style="list-style-type: none"> • Smooth dimming of last chosen preset, cycle takes 5 seconds. <p>Tap the Dim down button:</p> <ul style="list-style-type: none"> • Chosen preset goes to 0% <p>Tap the Dim up button:</p> <ul style="list-style-type: none"> • Chosen preset goes to 100% 	<p>Maintenir la touche Dim down ou Dim up enfoncée:</p> <ul style="list-style-type: none"> • Diminution progressive du dernier préréglage choisi, le cycle dure 5 secondes. <p>Appuyez sur la touche Dim down:</p> <ul style="list-style-type: none"> • La présélection choisie passe à 0 %. <p>Appuyez sur le bouton Dim up:</p> <ul style="list-style-type: none"> • La présélection choisie passe à 100 %.
<p>PRESET BUTTONS</p>	<p>Pulsación breve:</p> <ul style="list-style-type: none"> • Se activa el preajuste elegido (control de lámpara, control de grupo, todas las lámparas, recuperación de escena o recuperación de animación). <p>Pulsación breve de nuevo:</p> <ul style="list-style-type: none"> • Se desactiva el preajuste elegido (control de lámpara, control de grupo, todas las lámparas, recuperación de escena o recuperación de animación) 	<p>Tap:</p> <ul style="list-style-type: none"> •The chosen preset (lamp control, group control, all lamps, scene recall or animation recall) will turn on. <p>Tap again:</p> <ul style="list-style-type: none"> •The chosen preset (lamp control, group control, all lamps, scene recall or animation recall) will turn of. 	<p>Tapez:</p> <ul style="list-style-type: none"> • La présélection choisie (contrôle de lampe, contrôle de groupe, toutes les lampes, rappel de scène ou rappel d'animation) s'allume. <p>rappel de scène ou rappel d'animation) s'allume.</p> <p>Tapez à nouveau:</p> <ul style="list-style-type: none"> • Le préréglage choisi (contrôle des lampes, contrôle des groupes, toutes les lampes, rappel de scène ou rappel d'animation) s'éteint. <p>rappel de scène ou rappel d'animation) s'éteint</p>
<p>COLOUR TEMPERATURE</p>	<p>Pulsación el botón Multifunción:</p> <ul style="list-style-type: none"> • La temperatura del color cambia suavemente; el ciclo dura 5 segundos <p>Pulse brevemente el botón multifunción superior:</p> <ul style="list-style-type: none"> • La temperatura del color cambia a la más cálida. <p>Pulse brevemente el botón multifunción inferior:</p> <ul style="list-style-type: none"> • La temperatura del color cambia a la más fría. 	<p>Hold the Multipurpose button:</p> <ul style="list-style-type: none"> • Changes colour temperature smoothly, cycle takes 5 seconds. <p>Tap the upper Multipurpose button:</p> <ul style="list-style-type: none"> • Changes to the warmest colour temperature. <p>Tap the lower Multipurpose button:</p> <ul style="list-style-type: none"> • Changes to the coldest colour temperature. 	<p>Maintenir le bouton polyvalent enfoncé:</p> <ul style="list-style-type: none"> • Modifie la température de la couleur en douceur, le cycle dure 5 secondes. <p>Effleurez la partie supérieure de la touche polyvalente:</p> <ul style="list-style-type: none"> • Passage à la température de couleur la plus chaude. <p>Effleurez la touche polyvalente inférieure:</p> <ul style="list-style-type: none"> • Passage à la température de couleur la plus froide.
<p>INDIRECT / DIRECT RATIO</p>	<p>Mantenga pulsado el botón multifunción superior:</p> <ul style="list-style-type: none"> • La iluminación indirecta aumenta suavemente la intensidad; el ciclo dura 5 segundos. <p>Mantenga pulsado el botón multifunción inferior:</p> <ul style="list-style-type: none"> • La iluminación indirecta disminuye suavemente la intensidad; el ciclo dura 5 segundos. <p>Pulse brevemente el botón multifunción superior:</p> <ul style="list-style-type: none"> • La parte indirecta sube al nivel máximo. <p>Pulse brevemente el botón multifunción inferior:</p> <ul style="list-style-type: none"> • La parte directa sube al nivel máximo. 	<p>Hold the upper Multipurpose button:</p> <ul style="list-style-type: none"> • Dims up smoothly the indirect lighting, cycle takes 5 seconds. <p>Hold the lower Multipurpose button:</p> <ul style="list-style-type: none"> • Dims up smoothly the direct lighting, cycle takes 5 seconds. <p>Tap the upper Multipurpose button:</p> <ul style="list-style-type: none"> • The indirect part goes to max level. <p>Tap the lower Multipurpose button:</p> <ul style="list-style-type: none"> • The direct part goes to max level. 	<p>Maintenir le bouton supérieur polyvalent enfoncé:</p> <ul style="list-style-type: none"> • Diminue doucement l'éclairage indirect, le cycle dure 5 secondes. <p>Maintenir le bouton multifonctions inférieur enfoncé:</p> <ul style="list-style-type: none"> • Diminue doucement l'éclairage direct, cycle de 5 secondes. <p>Appuyez sur le bouton multifonction supérieur:</p> <ul style="list-style-type: none"> • La partie indirecte passe au niveau maximum. <p>Appuyez sur le bouton multifonction inférieure:</p> <ul style="list-style-type: none"> • La partie directe passe au niveau maximum.
<p>TURN OFF</p>	<p>Pulse los botones Bajar intensidad y Subir intensidad durante más de 1 segundo:</p> <ul style="list-style-type: none"> • Se apagan todas las luces de la red seleccionada. 	<p>Press the Dim down and Dim up button for more than 1 second:</p> <ul style="list-style-type: none"> • Turns all lights off in selected network. 	<p>Appuyer sur les touches Dim down et Dim up pendant plus d'une seconde:</p> <ul style="list-style-type: none"> • Éteint toutes les lumières du réseau sélectionné.



La suma de indirecta / directa es del 100 % en todos los casos.
Sum of indirect/direct in all cases 100%.
Somme des indirectes/directes dans tous les cas 100%.

INSTALACIÓN / INSTALLATION / INSTALLATION

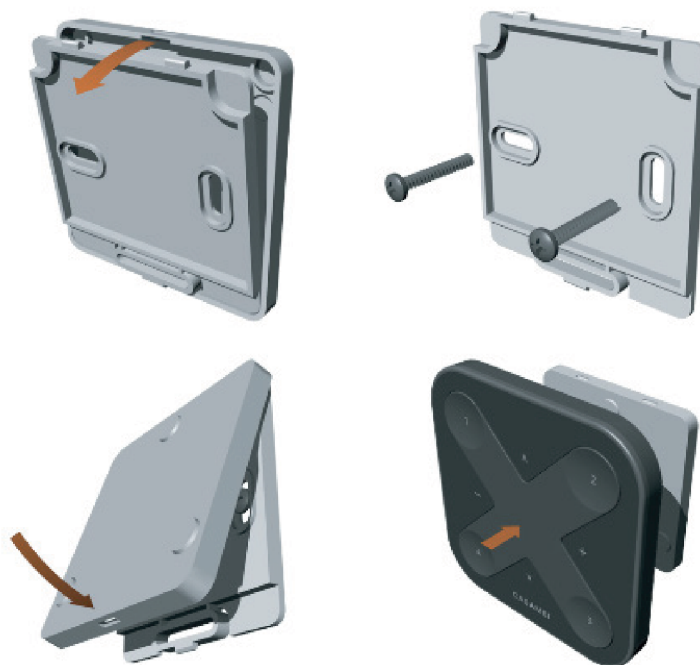

Xpress está equipado con imanes para una fácil fijación a un soporte de montaje. El soporte de montaje está incluido.

Xpress is equipped with magnets for easy attachment to a mounting bracket. The mounting bracket is included.

Xpress est équipé d'aimants permettant de le fixer facilement à un support de montage. Le support de montage est inclus.